

SPC TITAN

ÍNDICE

1. Introdução	3
2. Localização das funcionalidades	3
3. Conselhos úteis	4
4. Primeiros passos antes de ligar	4
5. Ligar o telemóvel	7
6. Desbloquear ou ligar o ecrã do telemóvel	7
7. Chamada	8
a. Ligar a um contacto da agenda telefónica	
b. Ligar a partir do histórico	
c. Atender/rejeitar uma chamada	
d. Atender e desligar chamadas abrindo/fechando a tampa	
e. Em chamada	
f. Indicador de chamadas perdidas	
8. Marcação rápida	10
a. Memórias diretas	
b. Memórias indiretas	
9. Toques, sons e volume	11
10. Agenda telefónica	11
a. Consultar a agenda	
b. Pesquisa rápida	
c. Opções de contacto	
d. Adicionar um contacto	
11. Mensagens	12
a. Nova mensagem recebida	
b. Escrever uma mensagem	
12. Smart Help	13
a. O que é a Smart Help?	
b. Configuração Remota	
c. Toque Inteligente	
d. Notificações Inteligentes	
13. Multimédia	15
a. Câmaras	
b. Imagens	
c. Gravador de vídeo	
d. Leitor de áudio	
e. Gravador de voz	
f. Rádio	
g. Gestor de ficheiros	
14. Definições	17
15. Bateria e carregamento	18
16. Outras funções/Menu Ferramentas	19
a. Bluetooth	
b. Calculadora	
c. Calendário	

d. Alarme	
e. Relógio Mundial	
17. Lanterna -----	20
18. Dados técnicos -----	20
19. Perguntas frequentes -----	21

TITAN

1. INTRODUÇÃO

Este documento é um manual de instruções do telemóvel TITAN fabricado pela marca SPC. Encontrará informação sobre os primeiros passos para começar a usá-lo e também sobre as suas diferentes funcionalidades.

2. LOCALIZAÇÃO DAS FUNCIONALIDADES

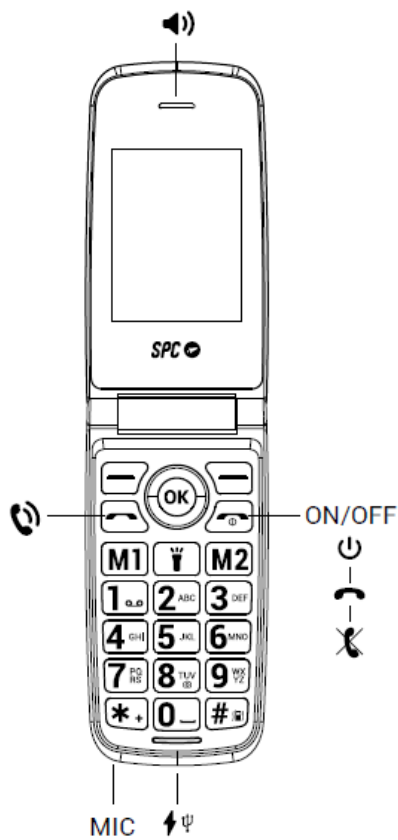

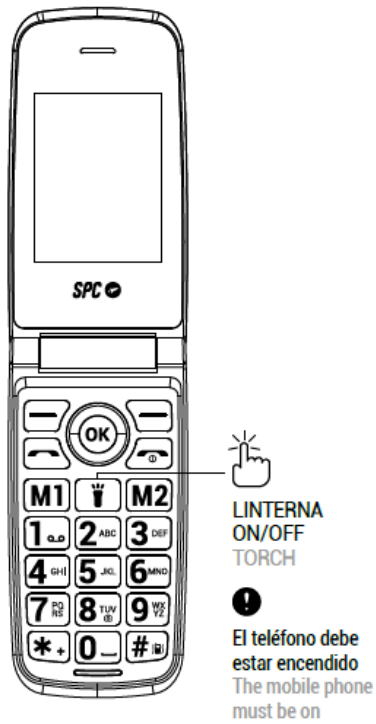
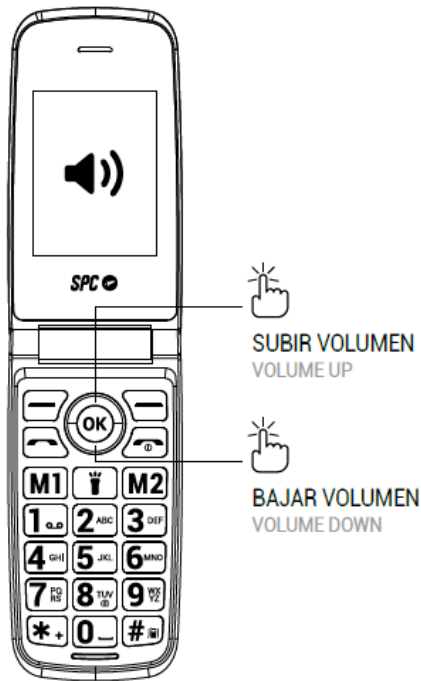

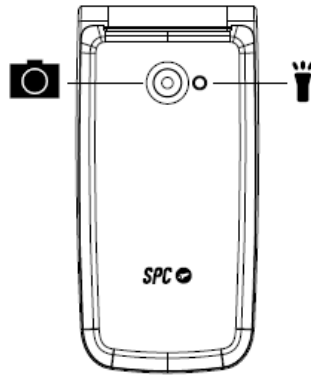

3. CONSELHOS ÚTEIS

- Para aceder ao menu principal, abra a tampa e no modo inicial, prima a tecla de cima à esquerda
- Para navegar para cima e para baixo no menu principal e em diferentes submenus, prima as margens da tecla circular central para cima ou para baixo.
- A tecla superior esquerda executa a ação mostrada na parte inferior esquerda do ecrã.
- A tecla superior direita executa a ação mostrada na parte inferior direita do ecrã.
- Para confirmar uma seleção, prima o botão central OK ou a tecla superior que corresponda.
- Para voltar ao ecrã inicial, basta premir a tecla de desligar  ou fechar a tampa e voltar a abri-la.

4. PRIMEIROS PASSOS ANTES DE LIGAR

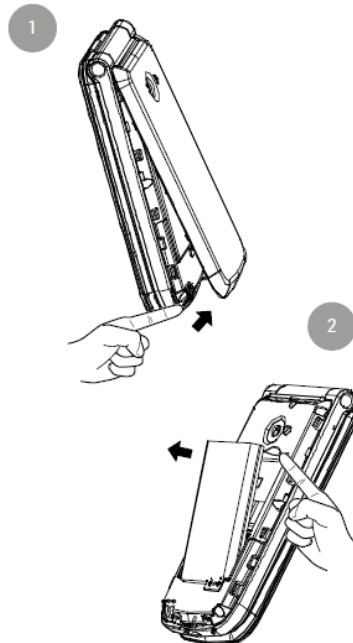

Levante a tampa da bateria utilizando a patilha na parte inferior do telemóvel, e tire a bateria levantando-a do entalhe na parte superior do compartimento da mesma.

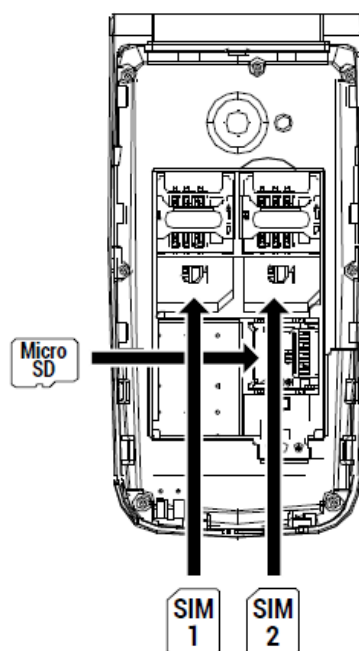

Insira o(s) cartão(ões) SIM (formato MiniSIM) na posição indicada, combinando os contactos dourados no telemóvel e o(s) cartão(ões).

Se aplicável, insira o cartão de memória Micro SD na posição indicada.

Insira a bateria fazendo corresponder os contactos dourados do telemóvel e a bateria. Volte a colocar a tampa pressionando suavemente ao redor da tampa para encaixar todas as abas.

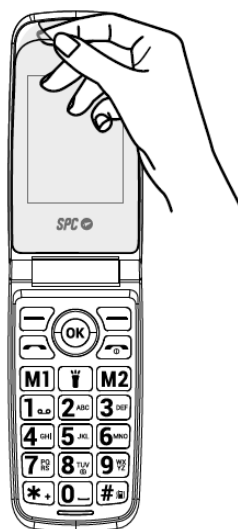

Antes de começar a utilizá-lo, lembre-se de retirar o protetor de ecrã.

5. LIGAR O TELEMÓVEL

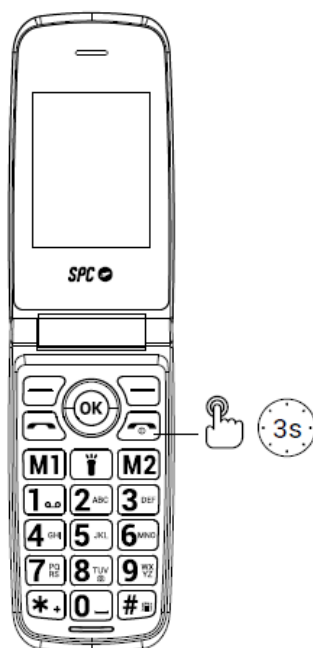

Pressione a tecla de ligar durante alguns segundos para ligar o telemóvel. Introduza o PIN apresentado no seu cartão SIM. Se forem inseridos dois cartões SIM, o telemóvel pedirá primeiro o PIN do SIM 1 e depois o SIM 2.

Pressione esta tecla para desligar o telemóvel.

NOTA: O Número de Identificação Pessoal (PIN) protege o cartão SIM contra a utilização não autorizada. A chave de desbloqueio do PIN (número PUK) permite desbloquear um PIN bloqueado. O PIN e o PUK são fornecidos com o cartão SIM. Para mais detalhes, contacte o seu operador.

6. DESBLOQUEAR OU LIGAR O ECRÃ DO TELEMÓVEL

Se o telemóvel ficou com a tampa aberta, mas inativo, o ecrã apagar-se-á em poucos segundos.

- Para voltar a ligar, basta premir duas vezes qualquer tecla.

Se o ecrã não voltar a ligar-se é porque já passou muito tempo desde que o ecrã foi desligado e foi bloqueado automaticamente por razões de segurança. Neste caso:

- Prima qualquer tecla duas vezes >Desbloqu...>* (asterisco) e o ecrã está novamente desbloqueado e ativo.

É possível eliminar este bloqueio automático de teclado. Desta forma, ao abrir a tampa, o ecrã do telemóvel estará ligado e desbloqueado. Para configurar aceda a:



- Menu>Definições>Configuração do telemóvel>Ecrã>Bloqueio automático de teclado: Desativado

7. CHAMADA

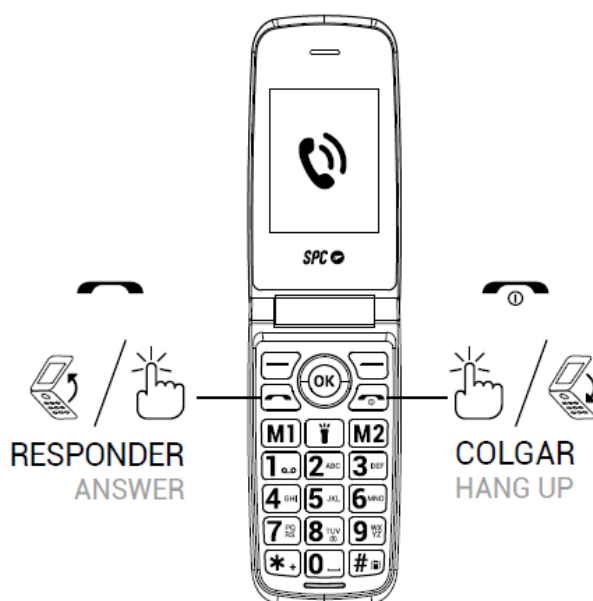

No caso de utilizar dois cartões SIM, o telemóvel solicitará a confirmação do cartão SIM que quer utilizar antes de fazer as chamadas.

Durante uma chamada, poderá fazer e receber mais chamadas de/para o mesmo número, mas não poderá fazer ou receber chamadas de/para o outro cartão SIM.



1. Marque o número para o qual quer ligar
2. Prima "Apagar" para apagar os dígitos introduzidos incorretamente.
3. Prima  e seleccione o cartão SIM com o qual quer fazer a chamada. Prima .
4. Ao chamar, se o número está guardado na agenda telefónica, aparecerá o nome do contacto no ecrã.
5. Prima  para terminar a chamada.

Ligar a um contacto da agenda

1. Prima "Agenda" a partir do ecrã inicial utilizando a tecla da direita. O ecrã mostrará a lista de contactos por ordem alfabética.
2. Utilize as teclas para cima/para baixo para percorrer a lista até ao contacto desejado.
3. Prima a tecla de chamada  para ligar ao contacto selecionado.
4. Prima a tecla de fim de chamada  para terminar a chamada.



Ligar a partir do histórico

1. Com o telemóvel no modo inicial, prima a tecla  para aceder à lista de chamadas efetuadas.

Também pode aceder ao histórico a partir do menu principal. -> Chamadas -> Histórico de chamadas.

2. Utilize as teclas de navegação para percorrer a lista, selecione um registo e prima  para ligar.

Atender / rejeitar uma chamada

Quando receber uma chamada, o número ou o nome aparecerá no ecrã. Prima a tecla  para atender ou  para rejeitar a chamada.

Atender e rejeitar chamadas abrindo/fechando a tampa

É possível atender uma chamada abrindo a tampa do telemóvel e rejeitar uma chamada fechando-a.

Por defeito, esta função está desativada, para permitir que veja o número da pessoa que telefona antes de atender.

Para ativá-la, aceda a:

- Menu -> Chamadas -> Configuração de chamada -> Configuração avançada -> Modo de resposta -> Resposta da tampa.

- Com o OK pode ativar/desativar a função.

- Confirme na opção "Concluído".

Em chamada

Mãos livres:

- Durante a chamada, prima "Mãos livres" para ativar este modo e o alta voz, o que lhe permitirá falar e ouvir sem necessidade de o segurar ou mantê-lo perto do ouvido.

Opções:

- Durante a chamada, prima "Opções" para aceder às seguintes opções:
 - Chamada em espera
 - Terminar chamada
 - Lista telefónica
 - Histórico de chamadas
 - Mensagens
 - Gravador de voz
 - Silenciar

8. MARCAÇÃO RÁPIDA

O telemóvel tem duas teclas de memória direta e oito teclas de memória indireta para marcação rápida para que, ao premir simplesmente estas teclas, o telemóvel ligue diretamente para o número associado a cada uma destas memórias.

Memórias diretas:

As memórias diretas destinam-se normalmente aos números favoritos e correspondem às teclas M1 e M2. Para configurar estas memórias:

- Menu --> Favoritos,
- Ou premir uma das 2 teclas de memória direta -> Sim
- Ativar a função e introduzir os números de cada uma das memórias diretas 1 ou 2.

Memórias indiretas:

As memórias indiretas ou números de marcação rápida são aquelas que são ativadas pressionando um dos dígitos de 2 a 9.

Para configurar estes números é necessário ter um cartão SIM instalado e, além disso:

- ir para Menu -> Agenda -> Opções -> Definições -> Marcação rápida:
- Ativar (Estado: Ativado),
- Configurar número.
- O número 1 está reservado para o Voicemail e é configurado pressionando a tecla 1.

9. TOQUES, SOM E VOLUME

Esta configuração está localizada no menu "Perfis". Aqui pode seleccionar e configurar o tipo de toque de chamada, nível de volume, som de mensagem, etc. Por defeito, o perfil seleccionado é o Geral.

Com as teclas do cursor pode percorrer os perfis disponíveis (Geral, Silencioso, Reunião e Exterior) e confirmar a sua seleção com a tecla central.

Selecione um perfil e prima em "Opções" para ativá-lo, personalizá-lo ou reiniciá-lo.

Pode personalizar um perfil segundo as suas preferências e necessidades, e ajustar os seguintes parâmetros:

- Tipo de alerta e escolher entre apenas tocar, vibrar apenas, vibrar e tocar ou vibrar e depois tocar.
- Escolher o toque para as chamadas recebidas no SIM 1
- Escolher o toque para as chamadas recebidas no SIM 2
- Seleccionar o volume da chamada
- Escolher o toque para as mensagens recebidas no SIM 1
- Escolher o toque para as mensagens recebidas no SIM 2
- Seleccionar o volume de mensagens recebidas
- Escolher o tipo de som do teclado ou silêncio
- Escolher o volume do toque do teclado
- Escolher se se coloca um toque para abrir a tampa ou silêncio
- Escolher se se coloca um toque para fechar a tampa ou silêncio
- Ativar ou desativar o alerta do sistema (por exemplo, bateria baixa...).

10. AGENDA TELEFÓNICA

a. Consultar a agenda

1. Com o telemóvel no modo inicial, prima a tecla "Agenda" (tecla superior da direita)
2. Ou aceda a partir do menu principal: Menu (aceda diretamente a Agenda)>aceitar (menu superior da direita)
3. Uma vez dentro da Agenda, percorra para cima ou para baixo (borda do botão central) a lista e veja todos os contactos.

b. Pesquisa rápida:

Com a lista de contactos apresentada no ecrã (passo anterior Consultar a agenda telefónica), introduza as primeiras letras do contacto que procura. Os contactos que contêm essas letras serão exibidos no ecrã.

c. Opções de contactos:

Selecione um contacto e prima "Opções" para ver as opções disponíveis:

- Ver,
- Enviar SMS,
- Marcar,
- Editar,
- Apagar
- Copiar,
- Adicionar à lista negra,
- Marcar vários e
- Definições.

d. Adicionar um contacto

1. Ao entrar na Agenda, selecione a opção "Adicionar um novo contacto" na parte superior, e prima OK.
2. Selecione a memória onde pretende guardar o contacto (no SIM1, SIM2, ou no telemóvel).
3. Introduza os dados do contacto (Nome, Número).
4. Uma vez editado, prima "Opções">"Guardar" para guardar o contacto.

11. MENSAGENS

a. Nova mensagem recebida

Quando receber uma nova mensagem de texto, o telemóvel irá tocar e mostrará uma notificação no ecrã. Além disso, aparecerá o símbolo  no ecrã.

Para abrir a mensagem:

1. Selecione "Ver" se a notificação for exibida no ecrã,
2. Ou aceda ao menu Mensagens --> Caixa de entrada. As novas mensagens são marcadas com um símbolo de um envelope selado.
3. Prima OK para abrir e ler a mensagem  .

NOTA: O símbolo de nova mensagem  permanecerá no ecrã sempre que haja mensagens não lidas.

Opções de mensagem:

Quando abre uma mensagem, poderá:

- Responder: Responder ao remetente com uma mensagem SMS.
- Ligar ao remetente: Efetuar uma chamada telefónica para o remetente.
- Encaminhar: Encaminhar a mensagem para outro contacto.
- Apagar: Apagar a mensagem.

- Avançado: Opções avançadas de mensagem SMS: usar o número, ou o USSD (código especial de operador para configurações), copiar ou mover a mensagem para o SIM.

b. Escrever uma mensagem

Ir para Menu --> Mensagens --> Escrever mensagem.

Em Opções > Método de entrada, pode seleccionar

- ABC (tudo maiúsculas),
- abc (tudo minúsculas),
- Abc (a primeira letra maiúscula e o resto minúsculas),
- PT (português, ou o idioma em que esteja configurado por defeito, tudo em maiúsculas),
- Pt (português, ou o idioma em que esteja configurado por defeito, tudo em minúsculas),
- Outros idiomas como francês, alemão e espanhol,
- Numérico,
- Inserir símbolos

Também pode seleccionar o idioma e alternar entre letras maiúsculas e minúsculas e números dentro de "Escrever Mensagem", premindo uma vez a tecla #. O símbolo no canto superior esquerdo indica o modo utilizado.

12. SMART HELP

O que é a Smart Help?

A Smart Help (Ajuda Inteligente) é um conjunto de funcionalidades de ajuda inteligente que permite aos utilizadores do TITAN utilizar o seu dispositivo com tranquilidade, ajudando a sua família e entes queridos a tomar conta deles mesmo quando estão longe. Pode configurar a partir do menu Definições > Smart Help.

Smart Help permite-lhe:

- Configurar remotamente TITAN a partir de outro telemóvel,
- Enviar notificações deste telemóvel para outro telemóvel em situações de baixa utilização ou inatividade total,
- E ativar o toque TITAN ao máximo em caso de chamadas não atendidas.

Leia de seguida a descrição de cada uma destas funções.

Configuração Remota

Com esta função pode dar permissão até 5 números para configurar remotamente o seu telemóvel via SMS a partir de outro telemóvel.

Para isso:

- Ative a função de configuração remota, a partir de Definições > Smart Help > Configuração remota > Estado > Ligado,
- Adicionar na lista de *números os contactos que deseja dar permissão para configurar remotamente o seu telemóvel (máximo 5), de "Definições > Smart Help > Configuração Remota > Números Permitidos".

**Deve incluir o indicativo telefónico (+351 no caso de números portugueses), por exemplo +351911222333.*

Estas são as 2 funções de TITAN que podem ser configuradas remotamente a partir de outro telemóvel via SMS.

1. ADICIONAR CONTACTOS À LISTA TELEFÓNICA OU À MEMÓRIA RÁPIDA

Enviar um SMS para TITAN a partir de um dos números com permissão com os seguintes códigos:

- Para adicionar um contacto à memória rápida M1 ou M2:

AÇÃO	CÓDIGO SMS
Adicionar contacto 611 111 111 a M1	*MEM#2#1#611111111
Adicionar contacto 622 222 222 a M2	*MEM#2#2#622222222

- Para adicionar um contacto à agenda: ("CCC" É O NOME DO CONTACTO).

AÇÃO	CÓDIGO SMS
Adicionar contacto 611 111 111 na agenda	*PB#2#CCC*611111111

2. AUMENTAR AO MÁXIMO O VOLUME DO TOQUE, DO AURICULAR E DO MÃOS LIVRES

Enviar um SMS para TITAN a partir de um dos números com permissão com os seguintes códigos:

AÇÃO	CÓDIGO SMS
Aumentar o volume	*VOL#MAX

Toque Inteligente

Com esta funcionalidade, o seu telemóvel aumentará automaticamente o volume do toque se detetar que a mesma pessoa está a tentar ligar-lhe e que não respondeu à chamada.

O volume de toque do seu telemóvel será definido para o máximo se o mesmo número de telemóvel voltar a ligar-lhe dentro de 3 minutos. Após a chamada ser atendida, o volume do seu telemóvel voltará ao volume previamente predefinido.

Pode ativá-lo ou desativá-lo em:

- Definições > Smart Help > Toque inteligente.

Notificações Inteligentes

- Com esta função, pode definir um número para receber notificações via SMS se TITAN detetar uma falta de atividade invulgar:

Definições > Smart Help > Notificações inteligentes > Ajudante.

Será enviado um SMS de aviso para os números que definir se:

- O nível de bateria do telemóvel é inferior a 15%
- Há 1 chamada perdida sem resposta.
- TITAN permanece inativo durante as últimas 24 horas, ou seja, se detetar que não pressionou nenhuma tecla, abriu ou fechou a tampa, ou não colocou a carregar.

Para ativar ou desativar cada um destes avisos pode fazê-lo em:

- Definições > Smart Help > Notificações inteligentes.

13. MULTIMÉDIA

a. Câmara

(É necessário ter um cartão de memória micro SD)

Ative a câmara em "Menu" --> "Multimédia" --> "Câmara".

Tecla OK – Prima para tirar uma fotografia.

Uma vez tirada a foto, pode enviá-la via Bluetooth ou apagar a foto em "Opções".

Em "Opções" --> "Fotografias" pode aceder às fotos que já tirou. Ao ter selecionado uma foto, pode aceder a um maior leque de opções em "Opções":

- pode ver a captura,
- enviar por Bluetooth,
- usar como fundo de ecrã,
- renomeá-la
- apagar ou
- ver os detalhes da imagem.

Outras funções que encontrará dentro de "Opções":

- Mudar para vídeo
- Configuração de câmara
 - o Ativação LED
 - o Anti-flicker
 - o Modo de cena automática
 - o Temporizador
- Configuração de imagem
 - o Tamanho de imagem
 - o Qualidade de imagem
- Armazenamento (para selecionar onde quer guardar as fotos)
- Restaurar valores predeterminados

b. Gravador de vídeo (é necessário ter um cartão de memória micro SD)

Com a câmara ativada, aceda a "Opções" --> "Mudar para vídeo".

Tecla OK (tecla central) – Prima para iniciar/parar o vídeo. Pressione "Parar" para terminar o vídeo

Outras funções que encontrará dentro de "Opções" são:

- Configuração da câmara de vídeo para ajustar a função anti-flicker
- Configuração de vídeo para ajustar a qualidade do vídeo
- Armazenamento (para selecionar onde quer guardar os vídeos)

Para voltar ao modo de fotos, siga os mesmos passos e selecione "Mudar para câmara".

c. Visualizador de imagens

Aqui encontrará as imagens que captou com a câmara do seu telemóvel. Com o seu menu "Opções" pode fazer o mesmo que vimos no ponto 13 a.:

- Ver
- Enviar
- Usar como
- Renomear
- Apagar
- Apagar todos os arquivos
- Informação da imagen

c. Reprodutor de vídeo

Aqui encontrará os vídeos que fez com a câmara do seu telemóvel. Visualize os vídeos na memória do telemóvel/cartão SD.

d. Leitor de áudio

Aceda ao leitor de áudio a partir do "Menu" --> "Multimédia" --> "Leitor de áudio".
Reproduza a música na memória do telemóvel/cartão SD.

e. Gravador de voz

Encontra-se no menu "Multimédia". Pode gravar conversas, podendo começar, pausar ou parar a gravação com as teclas de função. Em "Opções" pode aceder às gravações e definir o armazenamento.

f. Rádio FM

(Não é necessário auriculares para a recepção dos canais)

Aceda à radio FM em "Menu" --> "Multimédia" --> "Rádio FM".

Tecla OK – prima esta tecla para reproduzir/parar o rádio.

Teclas de navegação esquerda/direita – prima estas teclas para mudar de estação.

Teclas de navegação cima/baixo - para aumentar/diminuir a frequência do sintonizador.

Teclas * y # – prima para aumentar/baixar o volume.

No menu "Opções" pode aceder:

- À lista de emisoras encontradas,
- À procura manual de emisoras,
- À procura automática,
- Às definições da Rádio FM
- À gravação da emissão (com o cartão microSD),
- À lista de ficheiros
- Sair da aplicação da Rádio FM.

14. DEFINIÇÕES

As seguintes opções localizam-se no menu "Definições".

a. Configuração do telemóvel

Aqui pode configurar:

- hora,
- data,
- idioma,
- método de entrada de texto,
- ecrã (fundo, iluminação, bloqueio, iluminação do teclado, mostrar data e hora, mostrar nome do operador) e
- teclas de função.

c. Configuração de segurança

Configure e modifique as configurações e códigos de segurança e privacidade em:

- Segurança do telemóvel para
 - o Gerir o bloqueio do telemóvel
 - o Alterar a palavra-passe
- Palavra-passe para menus (se ativado, bloqueará o acesso solicitando uma senha para aceder às funcionalidades do telemóvel que se definam).

d. Configuração do dual SIM

Para a configuração do modo de funcionamento com dois SIM pode escolher entre:

- Abrir somente SIM1
- Abrir somente SIM2

e. Smart Help

Veja o ponto 12 SMART HELP.

f. Restaurar configuração

Permite-lhe repor as definições do telemóvel para a predefinição de fábrica. É necessária a senha de configuração do telemóvel, que é 0000 por defeito.

15. BATERIA E CARREGAMENTO



Para carregar o aparelho, ligue a fonte de alimentação ao conector USB C na parte inferior do telemóvel. Não force a ligação se esta não for imediata.

Ligue o adaptador que encontra na caixa a qualquer tomada eléctrica de sua casa.

Ao ligar e desligar a fonte de alimentação, aparecerá no ecrã uma notificação correspondente. Durante o carregamento, se o visor for ativado, o símbolo da bateria indicará que o carregamento está em curso.

Aviso importante sobre o carregamento

Para carregar a bateria por completo, é necessário pô-la a carregar durante cerca de 2 horas.

Para uma boa manutenção e para prolongar a vida útil da bateria, não se recomenda que a bateria seja deixada por muito tempo com uma carga completa ou com uma carga muito baixa, mas sim com uma carga intermédia. Recomenda-se que não deixe o telemóvel a carregar durante longos períodos de tempo (férias, etc.). É preferível que a bateria descarregue completamente de vez em quando.

Se o telemóvel não for utilizado durante muito tempo, remova a bateria com carga intermédia. Se a mesma não tiver sido utilizada durante um longo período de tempo ou se estiver descarregada, o ecrã do telemóvel pode não funcionar quando a bateria for recarregada. Depois de a bateria estar a carregar durante algum tempo, pode ligar o telemóvel para o utilizar.

Aviso de bateria fraca

Quando a bateria estiver quase sem carga, o indicador de bateria estará vazio, o telemóvel emitirá um som de aviso e mostrará uma mensagem no ecrã. Deve conectar o carregador para carregar a bateria.

Se o telemóvel está sem carga na bateria, desligar-se-á e não poderá realizar nem receber chamadas.

16. OUTRAS FUNÇÕES/MENU FERRAMENTAS

a. SKT

Kit de ferramentas e funções do operador (para operadores que o suportem).

b. Bluetooth

Nesta opção pode:

- Ativar ou desativar o Bluetooth
- Gerir a sua visibilidade noutros dispositivos
- Procurar e sincronizar outros dispositivos com o seu
- Procurar os dispositivos previamente sincronizados com o TITAN
- Procurar mais dispositivos para sincronizar
- Modificar o nome do seu dispositivo
- Outras opções avançadas

c. Calculadora

A função calculadora encontra-se no menu "Ferramentas". Use o teclado numérico e as teclas de navegação cima/baixo/esquerda/direita para utilizá-la.

d. Calendário

A função calendário encontra-se no menu "Ferramentas". Em "Opções" pode aceder a uma data específica.

e. Alarme

Localiza-se no menu "Ferramentas". Nesta opção, poderá configurar até 5 alarmes diferentes. Selecione um dos alarmes (por defeito estão desativados) e prima "Editar" para configurá-los.

Pode configurar a hora, o toque e o modo de repetição ou periodicidade. Uma vez configurado, prima "Opções" --> "Guardar" para confirmar as alterações feitas.

f. Relógio mundial

Encontra-se no menu "Ferramentas". Utilize as teclas de navegação para alterar o fuso horário. Também pode ativar/desativar o horário de verão.

17. LANTERNA

O telemóvel dispõe de uma lanterna que pode ligar/desligar premindo a tecla específica para tal, ou em Menu --> Ferramentas --> Lanterna.

18. DADOS TÉCNICOS

ECRÃ.

Resolução QVGA 240x320 pixels. Tamanho ecrã: 2.4". Indicador de sinal GSM.
Estado da bateria.

AGENDA 500 CONTACTOS.

CONNECTIVIDADE.

Dual SIM. GSM 850/900/1800/1900. Bluetooth. Rádio FM. Ranhura para cartão Micro SD.

BATERIA.

Bateria de lítio de 800mAh.

DIMENSÕES E PESO.

Dimensões: 103x51x18mm. Peso: 98g

CONTEÚDO DA CAIXA. Telemóvel. Carregador. Bateria.
Manual de instruções.

19. PERGUNTAS FREQUENTES

O telemóvel não liga

- O telemóvel liga-se ao pressionar o botão .
- Assegure-se de que a bateria está corretamente inserida no seu compartimento.
- É possível que a bateria esteja sem carga. Conecte o carregador ao telemóvel e verifique se aparece o símbolo de bateria a carregar no ecrã. Espere uns minutos até que a bateria tenha carga suficiente antes de tentar de novo.

O telemóvel não carrega corretamente.

- Para um carregamento adequado, ligue o carregador ao telemóvel e siga as instruções deste manual na secção 15.
- Pode carregar o telemóvel esteja ele ligado ou desligado. Se carregar enquanto está desligado, prima qualquer tecla e aparecerá no ecrã um símbolo de bateria a carregar. Se está ligado, o símbolo de bateria que se encontra na parte superior direita moverá as suas barras indicando que o carregamento está em curso.
- Se não estiver a carregar, o problema pode ser da fonte de alimentação. A porta de carregamento do telemóvel é USB tipo C. Recomenda-se a utilização da fonte de alimentação incluída com o dispositivo, mas também é possível utilizar outro carregador USB tipo C, desde que seja fiável.

O telemóvel não pode fazer nem receber chamadas.

- Para poder fazer chamadas, o telemóvel necessita de um cartão SIM. Siga as instruções do manual para colocar adequadamente o cartão SIM. Uma vez colocado, ligue o telemóvel e este irá pedir-lhe o código PIN do cartão. Assim que seja validado, o telemóvel começará a funcionar. Deve exibir o nome do operador e o ícone de cobertura móvel no canto superior esquerdo com barras indicando o grau de cobertura.
- Se não consegue fazer ou receber chamadas, pode ser pela má colocação do cartão SIM e que este não esteja a ser reconhecido. Certifique-se de que o cartão SIM é inserido na ranhura com o entalhe na posição indicada e os contactos metálicos virados para baixo. Note que o formato deve ser mini SIM; se o seu cartão for mais pequeno (micro SIM ou nano SIM), deve adicionar um adaptador correspondente. O seu operador pode fornecer-lhe este adaptador.
- Este telemóvel tem duas ranhuras SIM. Verifique o cartão na outra ranhura. É possível que os contactos de uma das ranhuras estejam estragados ou duplicados.
- Verifique se tem cobertura móvel do seu operador. É possível que não a tenha na sua área ou que o seu operador esteja temporariamente incapaz de fornecer cobertura devido a um problema técnico. Na parte superior esquerda do ecrã estão os símbolos de rede móvel, com uma série de barras que indicam a força do sinal. Se não houver rede, aparecerá uma cruz no símbolo correspondente.

O som do telemóvel não funciona ao receber chamadas ou está muito baixo.

- Verifique se configurou corretamente o som do seu telemóvel. Para tal, siga as instruções relativas aos Perfis neste manual (ponto 9).
- É possível que tenha premido acidentalmente a tecla #. Pressionando a tecla # o telemóvel passa para modo "Reunião", ficando em silêncio para não incomodar. Pressione de novo a tecla # para voltar ao perfil Geral.