

6

ES • Introduce la red WI-FI de 2,4Ghz de tu casa (redes 5Ghz no soportadas)-se mostrará un porcentaje, cuando llegue al 100% el dispositivo se habrá añadido con éxito.

EN • Enter your home's WI-FI 2.4Ghz network (5Ghz networks not supported)-a progress indicator with a percentage will be shown, when it reaches 100% the device will have been successfully added.

PT • Introduza a rede WI-FI de 2,4Ghz de sua casa (redes de 5Ghz não são suportadas) - será apresentada uma percentagem, e quando chegar a 100% o dispositivo terá sido adicionado com sucesso.

FR • Introduisez le réseau WI-FI 2.4Ghz de votre domicile (réseaux 5Ghz non supportés) - un pourcentage s'affichera, lorsqu'il atteindra 100% l'appareil aura été ajouté avec succès.

DE • Stellen Sie eine Verbindung zum WLAN Netz mit 2,4 GHz Ihres Hauses her (Netze mit 5 Ghz werden nicht unterstützt) - Eine Prozentzahl wird angezeigt. Sobald sie 100 % erreicht, wurde das Gerät erfolgreich hinzugefügt.

IT • Inserisci il red Wi-Fi da 2.4Ghz della tua casa (reti 5Ghz non supportate) - comparirà una percentuale, quando arriva al 100% il dispositivo sarà stato aggiunto con successo.

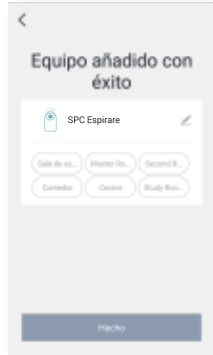
**7**

ES • Accede al panel de control del dispositivo para visualizar las diferentes opciones.

EN • Go to the device's control panel to see the different options.

PT • Vá até o painel de controle do dispositivo para ver as diferentes opções.

FR • Accédez au panneau de commande du périphérique pour afficher les différentes options.

DE • Wechseln Sie zum Bedienfeld des Geräts, um die verschiedenen Optionen anzuzeigen.

IT • Vai al pannello di controllo del dispositivo per vedere le diverse opzioni.



1° → Interruptor / Switch / Conmutador / Interrupteur / Schalter / Interruttore

2° → Velocidad / Speed / Velocidade / Vitesse / Geschwindigkeit / Velocità

3° → Cuenta atrás / Countdown / Contagem regresiva/ Compte à rebours/ Countdown / Conto alla rovescia

4° → Ajustes / Settings / Configurações/ Configuration / Einstellungs / Adeguamenti



1° → Restablecer filtro / Reset filter / Repor filtro / Réinitialiser le filtre / Filter zurücksetzen/ Reimposta filtro

2° → Modo de luz/ Light mode / Modo de luz / Mode lumière / Lichtmodus / Modalità luce

3° → Temporizador / Timer / Temporizador / Minuterie / Timer / Timer

8

ES • ¡AVISO! Antes del primer uso es necesario retirar la bolsa de embalaje en la que viene el filtro, para esto asegúrate de que el purificador está desconectado de la corriente eléctrica.

EN • WARNING! Remove all the packaging, including the bag with the filter, when the device is not plugged in and before using it for the first time.

PT • AVISO! Antes da primeira utilização é necessário retirar a bolsa de embalagem em que vem o filtro, sendo que para isso deve assegurar-se que o purificador está desligado da corrente elétrica.

FR • ATTENTION! Avant la première utilisation, il est nécessaire de retirer l'emballage dans lequel se trouve le filtre, pour cela, vérifiez que le purificateur est débranché du courant électrique.

DE • HINWEIS! Vor der ersten Verwendung ist es notwendig, die Verpackung, in der der Filter geliefert wird, zu entfernen. Sie müssen dabei darauf achten, dass das Gerät vom Strom getrennt ist.

IT • ATTENZIONE! Prima del primo utilizzo, è necessario rimuovere l'imballaggio del filtro, e per fare ciò assicuratevi che il purificatore non sia collegato alla corrente elettrica.

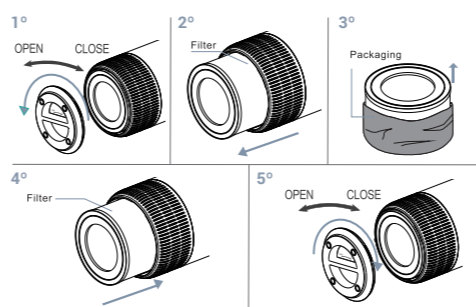

1° ES • Dale la vuelta al purificador y gira la tapa inferior hacia la posición "OPEN"

EN • Turn the purifier around and rotate the lower cover to the "OPEN" position

PT • Volte o purificador e gire a tampa inferior até à posição "OPEN"

FR • Retournez le purificateur et tournez le couvercle inférieur en position "OPEN".

DE • Wenden Sie den Luftreiniger und drehen Sie die untere Abdeckung in die Position "OPEN".

IT • Capovolgete il purificatore e ruotate il coperchio inferiore fino alla posizione "OPEN"

2° ES • Saca el filtro con la bolsa

EN • Remove the filter with the bag

PT • Retire o filtro com a bolsa

FR • Retirez le filtre avec l'emballage

DE • Entnehmen Sie den Filter mit dem Schutzbeutel.

IT • Estrae il filtro con la busta

3° ES • Retira la bolsa que cubre el filtro

EN • Remove the filter from the bag

PT • Retire a bolsa que cobre o filtro

FR • Retirez le sac qui recouvre le filtre

DE • Entfernen Sie den Schutzbeutel, der den Filter bedeckt.

IT • Rimuovete la busta che copre il filtro

4° ES • Vuelve a colocar el filtro en el purificador

EN • Replace the filter back inside the purifier

PT • Volte a colocar o filtro no purificador

FR • Remplacez le filtre dans le purificateur

DE • Setzen Sie den Filter wieder im Luftreiniger ein.

IT • Collocare di nuovo il filtro nel purificatore

5° ES • Pon la tapa y girala en dirección "CLOSE", asegurándote de que queda bien cerrado

EN • Put the cover back and turn it to "CLOSE", making sure it is tightly closed

PT • Coloque a tampa e gire-a na direção "CLOSE", assegurando-se de que fica bem fechada

FR • Mettez le couvercle et le tournez en direction de "CLOSE", en vous assurant qu'il est bien fermé.

DE • Schließen Sie die Abdeckung und drehen Sie sie in Richtung "CLOSE". Achten Sie unbedingt darauf, dass sie fest verschlossen ist.

IT • Posizionate il coperchio e giratelo nella direzione "CLOSE", assicurandovi che sia ben chiuso.

9

ES • NOTA Cuando el indicador led central parpadee en rojo o nos aparezca una notificación en la App, habrá que cambiar el filtro (≈ 2200h). Después recuerda resetearlo, bien pulsando el botón "ON" del dispositivo durante 7s o desde la App en "Ajustes" y "Resetear filtro".

EN • NOTE! The filter must be changed when the central led indicator flashes red, or there is a notification in the App, (≈ 2200h). Remember to reset it, either by pressing the "ON" button for 7 secs or from the App in "Settings" and "Reset filter".

PT • NOTA! Quando o indicador led central piscar a vermelho ou quando surgir uma notificação na App, será necessário trocar o filtro (≈ 2200h). Lembre-se que depois será necessário reiniciar o dispositivo, pressionando o botão "ON" do mesmo durante 7 segundos, ou a partir da App em "Definições" e "Reiniciar filtro".

FR • IMPORTANT! Lorsque le voyant lumineux central clignote en rouge ou qu'une notification apparaît dans l'application, le filtre doit être changé (≈ 2200h). Ensuite, n'oubliez pas de le réinitialiser, soit en appuyant sur la touche "ON" de l'appareil pendant 7 secondes, soit à partir de l'application sous "Paramètres" et "Réinitialiser filtre".

DE • ANMERKUNG! Wenn die zentrale LED-Anzeige rot blinkt oder in der App eine Benachrichtigung erscheint, muss der Filter gewechselt werden (≈ 2200h). Sie müssen den Filter danach zurückzusetzen, entweder durch das Drücken der Taste "ON" am Gerät für ca. 7 Sekunden oder mit der App unter "Einstellungen" und "Filter zurücksetzen".

IT • NOTA! Quando l'indicatore led centrale lampeggia di rosso o se vi appare una notifica nell'App, significa che bisognerà cambiare il filtro (≈ 2200h). Poi ricordatevi di resettarlo, premendo bene il tasto "ON" del dispositivo per 7 secondi o dall'App in "Impostazioni" e "Resettare filtro".

ESPIRARE

QUICK GUIDE

1

ES · Descarga la App SPC IoT - Instálala - Crea tu cuenta / Inicia sesión.

EN · Download the App - Install - Create account / Login.

PT · Descarrega a App - Instala - Cria a tua conta / Login

FR · Téléchargez l'App - Installez-la - Créez votre compte / Connexion.

DE · App herunterladen-App installieren-Konto erstellen-Anmelden.

IT · Scarica la App-Installala-Crea il tuo account-Accedi.

2

ES · Crea tu familia y las habitaciones de tu casa.

EN · Create your family and the rooms in your house.

PT · Crie a sua família e as divisões da sua casa.

FR · Créez votre famille et les pièces de votre maison.

DE · Fügen Sie Ihre Familie und die Zimmer Ihres Hauses hinzu.

IT · Crea la tua famiglia e le stanze della tua casa.

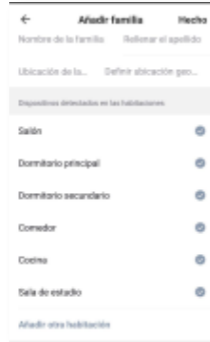
**3**

ES · Añade tu dispositivo.

EN · Add your device.

PT · Adicione o seu dispositivo.

FR · Ajoutez votre appareil.

DE · Fügen Sie Ihr Gerät hinzu.

IT · Aggiungere un dispositivo.

**4**

ES · Enciende el dispositivo y comprueba que el indicador de "Wi-Fi" parpadea rápidamente. ¡AVISO! Si el indicador no parpadea automáticamente, pulsa el botón del temporizador durante aproximadamente 5s hasta que el indicador empiece a parpadear.

EN · Turn the device on and check that the "Wi-Fi" indicator is flashing quickly. **WARNING!** If the indicator does not flash automatically, press the timer button for approximately 5 secs until the indicator starts to flash.

PT · Ligue o dispositivo e verifique que o indicador de "Wi-Fi" pisca rapidamente. **AVISO!** Se o indicador não piscar automaticamente, pressione o botão temporizador durante aproximadamente 5 segundos até que o mesmo comece a piscar.

FR · Illumez l'appareil et vérifiez que le voyant "Wi-Fi" clignote rapidement. **ATTENTION !** Si le voyant ne clignote pas automatiquement, appuyez sur le bouton du minuteur pendant environ 5 secondes jusqu'à ce que le voyant commence à clignoter.

DE · Schalten Sie das Gerät ein und überprüfen Sie, ob die "Wi-Fi" Anzeige in kurzen Abständen blinkt. **HINWEIS!** Wenn die Anzeige nicht automatisch blinkt, halten Sie die Timer-Taste ca. 5 Sekunden lang gedrückt, bis die Anzeige zu blinken beginnt.

IT · Accendete il dispositivo e verificate che l'indicatore del Wi-Fi lampeggi rapidamente. **ATTENZIONE!** Se l'indicatore non lampeggia automaticamente, premete il tasto del timer per circa 5 secondi finché l'indicatore inizia a lampeggiare.

- Luz ON-OFF** / ON-OFF light / Luz ON-OFF / Témoin lumineux MARCHÉ-ARRÊT / Leuchte ON-OFF / Luce ON-OFF
- Indicador potencia máxima** / Maximum power indicator / Indicador de potência de máxima / Indicateur de puissance maximale / Anzeige maximale Leistung / Indicatore di potenza massima
- Indicador potencia media** / Average power indicator / Indicador de potência de média/ Indicateur de puissance moyenne / Anzeige mittlere Leistung / Indicatore potenza media
- Indicador potencia baja** / Low power indicator / Indicador de potência de baixa / Indicateur de puissance faible / Anzeige geringe Leistung / Indicatore potenza bassa
- Selector de potencia** / Power selector / Seletor de potência / Sélection de puissance/ Leistungswahl-Taste / Selezionatore di potenza
- Indicador ON-OFF** / ON- OFF indicator / Indicador ON-OFF / Témoin MARCHÉ-ARRÊT / Anzeige ON-OFF / Indicatore ON-OFF
- Botón ON-OFF** / ON- OFF button / Botão ON-OFF / Bouton MARCHÉ-ARRÊT / Taste ON-OFF / Tasto ON-OFF
- Selector de cuenta atrás** / Countdown selector / Seletor de contagem decrescente / Sélection du compte à rebours / Timer-Taste / Selezionatore di conto alla rovescia
- Indicador cuenta atrás de 2 horas** / 2-hour countdown indicator / Indicador de contagem decrescente de 2 horas / Indicateur de compte à rebours de 2 heures / Timer-Anzeige 2 Stunden / Indicatore conto alla rovescia di 2 ore

- Indicador cuenta atrás 4 horas** / 4-hour countdown indicator / Indicador de contagem decrescente de 4 horas / Indicateur de compte à rebours 4 heures / Timer-Anzeige 4 Stunden / Indicatore conto alla rovescia di 4 ore
- Indicador Wi-Fi** / Wi-Fi indicator / Indicador Wi-Fi / Indicateur Wi-Fi / Wi-Fi Anzeige / Indicatore Wi-Fi

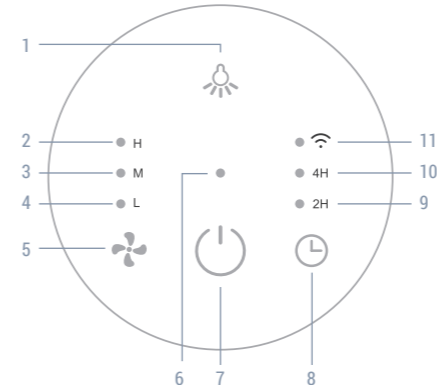
**5**

ES · Sincroniza tu dispositivo con la App SPC IoT.

EN · Sync your device with the SPC IoT App.

PT · Sincronize o seu dispositivo com a aplicação SPC IoT.

FR · Synchronisez votre appareil avec l'application SPC IoT.

DE · Synchronisieren Sie Ihr Gerät mit der App SPC IoT.

IT · Sincronizza il tuo dispositivo con la App SPC IoT.

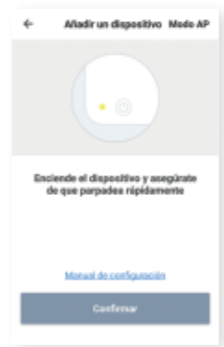

ES: Para consultar más detalles sobre el funcionamiento de este equipo o cualquier duda técnica, visita: support.spc.es
Teléfono: +34 944 58 01 78

EN: To see more details about the operation of this device or any other technical query, go to: support.spc.es

PT: Para mais informações relativas ao funcionamento deste equipamento ou para qualquer esclarecimento técnico, visite: support.spc.es
Telefone: +351 308 805 245

FR: Pour en savoir plus à propos du fonctionnement de cet appareil ou pour répondre à vos questions d'ordre technique, rendez-vous sur le site: support.spc.es

DE: Weitere Informationen zur Handhabung dieses Geräts oder etwaige technische Fragen finden Sie unter: support.spc.es

IT: Per consultare maggiori dettagli sul funzionamento dell'apparecchio o per qualsiasi domanda tecnica, visita:



spc.es



Copyright © 2019. Smart Products Connection S.A. All rights reserved.
SPC is a registered trademark of Smart Products Connection S.A.
spc-universe.com

SPC 19/07/19

COMPATIBILIDADES

ASISTENTES DE VOZ

OTROS

