

# SPC internet

el ESPECIALISTA en  
utilizar lo que se baja de la red

10/2006-Ed.01

## REPRODUCTOR MP3/WMA con radio FM

### MANUAL DE USUARIO



**Vea cómo instalarlo  
en 1 sólo minuto**

**Ref. 0308/0309**

For any doubt, English instructions in the web:  
[www.spctelecom.com](http://www.spctelecom.com) or call us to 902 36 74 92.



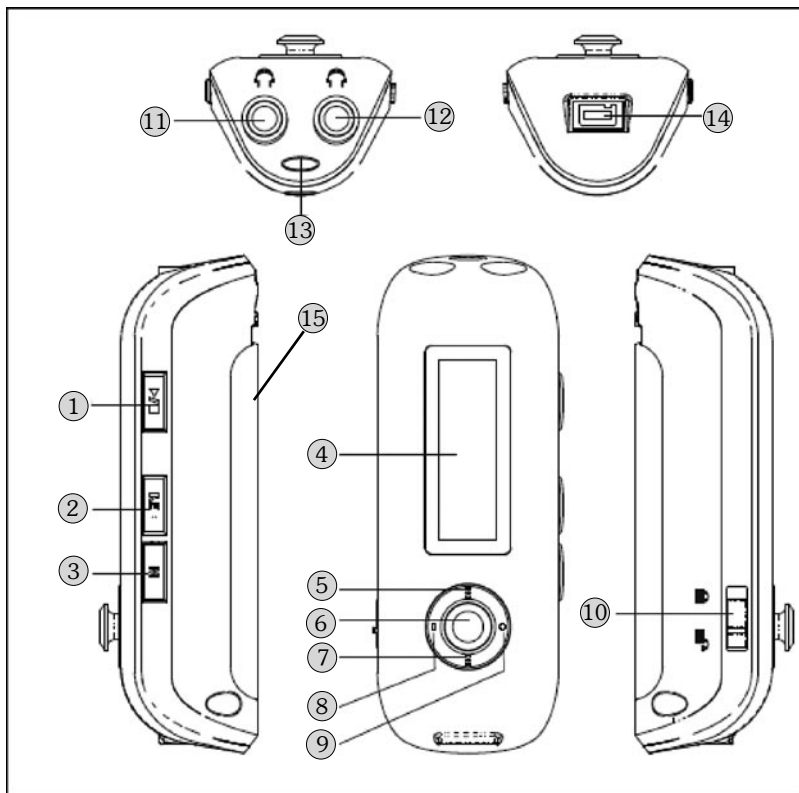

Estructura del Manual

# ESTRUCTURA DEL MANUAL

## Guía básica

Pág. 44

- Cómo instalarlo en 1 sólo minuto
- Conexión al ordenador para la transferencia de información

## Y si tiene 2 minutos más



Pág. 3

- Mejore el rendimiento del equipo

## Guía completa de instrucciones



Pág. 5

## Qué hacer ante cualquier duda

Pág. 42

## Servicio de atención al cliente



Pág. 43

## Anexo

- Listado SAT



# Y SI TIENE 2 MINUTOS MÁS

## Mejore el rendimiento del equipo

### Estructura del menú:

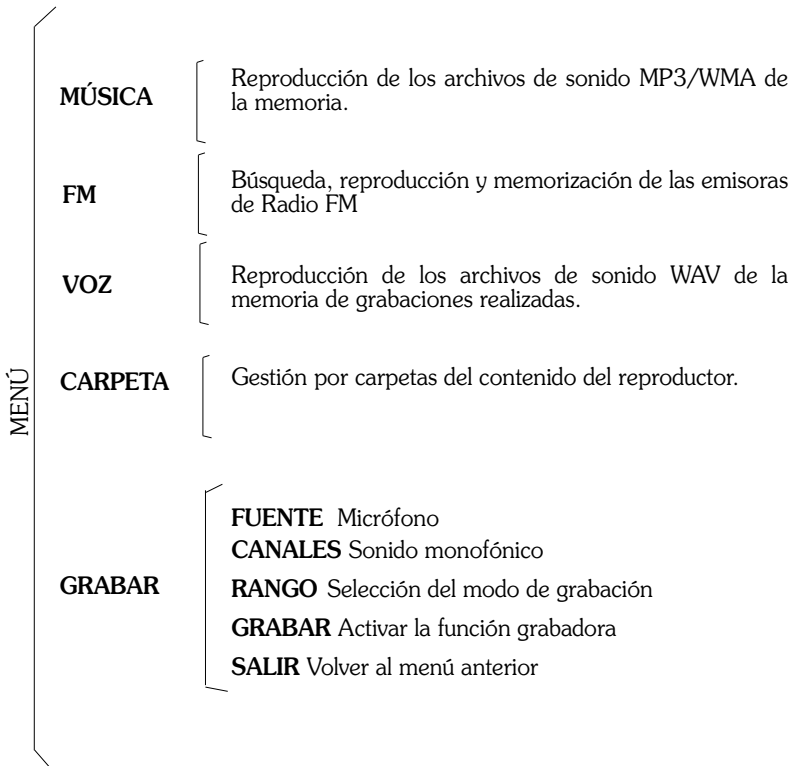

**CONFIG****ECUALIZADOR**

Selección del modo de equalización: normal, Rock...

**MODO REPRODUCCIÓN**

Selección del modo de reproducción: repetir, repetir todo, aleatorio, etc.

**MODO AHORRO**

Programación del tiempo de apagado para ahorro de energía en modo de espera

**IDIOMA** Selección del idioma

**CONTRASTE** Ajustar el nivel de contraste de la pantalla

**ANIMACIÓN**

Genera el movimiento de los títulos de los archivos en reproducción

**LUZ DE FONDO**

Selección del color de la luz de fondo

**SALIR** Volver al menú anterior

**BORRAR**

**MÚSICA** Borrar archivos MP3 o WMA

**VOZ** Borrar archivos WAV

**SALIR** Volver al menú reproductor de música

**ACERCA DE**

Muestra información de la memoria y versión SW

**SALIR**

Volver al menú anterior.

# GUÍA COMPLETA DE INSTRUCCIONES

## Índice

---

<b>1. Localización de controles</b> .....	<b>8</b>
<b>2. Introducción</b> .....	<b>9</b>
2.1 Presentación .....	9
2.2 Características .....	10
2.3 Requisitos .....	11
2.4 Mantenimiento .....	11
2.5 Precauciones .....	11
<b>3. Instalación</b> .....	<b>14</b>
3.1 Conexión del reproductor al PC .....	14
<b>4. Funciones del Reproductor</b> .....	<b>16</b>
4.1 Pantalla del reproductor .....	16
4.2 Apagar o encender el reproductor .....	17
4.3 Bloqueo del teclado del reproductor .....	17
<b>5. Reproducción de los archivos de música</b> .....	<b>18</b>
5.1 Reproducir la canción .....	18
5.2 Pausa .....	19
5.3 Parada .....	19
5.4 Siguiente canción/canción anterior .....	19
5.5 Retroceso y avance de canción .....	19

<b>6. Ajuste del volumen de reproducción</b> .....	<b>20</b>
<b>7. Acceso a los directorios/archivos del reproductor (Gestión del contenido por carpetas)</b> .....	<b>21</b>
7.1 Grabar archivos de voz .....	21
<b>8. Ecuualizador del sonido</b> .....	<b>22</b>
<b>9. Configuración del modo de reproducción</b> .....	<b>23</b>
<b>10. Función repetición A-B</b> .....	<b>24</b>
<b>11. Grabación de voz</b> .....	<b>25</b>
11.1 Grabar archivos de voz .....	25
11.2 Configurar modos de grabación .....	26
<b>12. Grabación de la radio</b> .....	<b>27</b>
<b>13. Reproducción de voz</b> .....	<b>28</b>
<b>14. Borrar archivos</b> .....	<b>29</b>
<b>15. Radio FM</b> .....	<b>30</b>
15.1 Acceder a la radio FM .....	30
15.2 Función auto búsqueda y memorización automática.....	30
15.3 Sintonizador manual.....	31
15.4 Memorización automática .....	31
15.5 Escuchar las emisoras que tiene memorizadas .....	32
15.6 Selección sonido MONO o ESTÉREO.....	32

15.7 Salir del modo FM.....	32
<b>16. Configuración del tiempo de autoapagado .....</b>	<b>33</b>
<b>17. Selección del nivel de contraste.....</b>	<b>33</b>
<b>18. Activación o desactivación de la función animación .....</b>	<b>34</b>
<b>19. Selección de Idioma .....</b>	<b>34</b>
<b>20. Configuración de la luz de fondo. ....</b>	<b>35</b>
<b>21. Chequear la capacidad de la memoria restante.....</b>	<b>36</b>
<b>22. Archivos LYRICS.....</b>	<b>37</b>
<b>23. Dar formato a la memoria del reproductor.....</b>	<b>38</b>
<b>24. Datos técnicos .....</b>	<b>40</b>



# 1. Localización de controles

1. Reproducir / Pausa / Parar / Apagar ▶/■ /Modo FM
2. Tecla de grabación
3. Acceso a Menú
4. Pantalla
5. Anterior / Retroceder ◀◀
6. Tecla equalización y accionamiento de funciones nº 5, 7, 8, 9.
7. Posterior/Avanzar ▶▶
8. Disminuir el nivel de volumen del auricular
9. Aumentar el nivel de volumen del auricular
10. Tecla de bloqueo de teclas
11. Conector para auriculares o altavoces
12. Conector para auriculares o altavoces
13. Pasador de cordón para uso de colgante
14. Conector cable USB-PC
15. Compartimento de baterías

## **2. Introducción**

Este manual incluye las características y modo de funcionamiento del reproductor, así como sus componentes.

Le proporciona también la información básica para instalar y conectar el reproductor MP3/WMA a su PC.

En la caja se incluye lo siguiente:

- Reproductor MP3/WMA.
- Un juego de auriculares estéreo.
- Cable USB para conectar el reproductor con el PC.
- Pila AAA.
- CD de instalación.
- Manual de instrucciones.

---

### **2.1 Presentación**

---

El reproductor Ref. 0308/0309 ha sido diseñado para proporcionar una alta calidad de sonido reproduciendo grabaciones en formato MP3/WMA/WA.

También podrá escuchar la Radio FM y grabar voz o sonidos a través de su función grabación, mediante el micrófono que tiene incorporado.

## 2.2 Características

---

- Reproducción de música digital MP3 y WMA
- No es necesario ningún controlador para los sistemas XP/ME y Windows 2000
- Sintonizador FM con 30 presintonías
- Grabador de radio FM
- Grabación de voz digital
- Doble conector de auriculares
- 7 colores de fondo de pantalla seleccionables
- Memoria Flash integrada
- Soporte para 2 idiomas (Español incluido)
- Función de almacenamiento de datos
- ID3 tag (visualización del título de la canción y nombre del artista)
- Lyrics (muestra las letras de las canciones editándolas de antemano)
- Tiempo de música MP3 que almacena: hasta 16 h (1 G) hasta 32 h (2 G)
- 5 Modos de equalización diferentes: normal, rock, jazz, classic, pop
- Función repetición: Repetir uno, repetir todos, normal o aleatorio
- Micrófono integrado
- Una pila AAA alcalina para más de 6 horas de reproducción de archivos MP3 y más de 8 horas de radio
- Interfaz USB 2.0
- Dimensiones: 70 mm (largo) x 27mm (ancho) x 22 mm (alto)
- Peso: 32 g
- Condiciones de uso: 0-40°C

## **2.3 Requisitos**

---

Para poder copiar canciones, videos, fotos, etc., es necesario que el reproductor se conecte a un ordenador con los siguientes requisitos mínimos:

- 1) Sistema Operativo: Windows 2000 / XP / ME ó Windows 98.
- 2) Puerto USB disponible.

## **2.4 Mantenimiento**

---

- Utilice un trapo húmedo para limpiar el reproductor. No utilice bencina, alcohol o disolventes químicos. No utilice productos abrasivos para limpiar el reproductor, ni productos en aerosol.
- Mantenga la unidad libre de polvo, altas temperaturas y vibraciones. No lo exponga a la luz directa solar.

## **2.4 Precauciones**

---

- Por favor lea las instrucciones de uso antes de utilizar el aparato.
- No ponga el reproductor en contacto con el agua.
- No abra el reproductor ya que se podría deteriorar y anularía el periodo de garantía. Póngase en contacto con el Servicio Técnico Autorizado.
- Si la unidad no se usa durante un periodo largo de tiempo, desconecte la pila.
- No sitúe el reproductor en lugares extremadamente calientes, fríos, sucios o húmedos.

# ***Reciclaje medioambiental***

---

## No tire nunca el reproductor con los desechos domésticos

Pida información a su Ayuntamiento sobre las posibilidades de una correcta eliminación que no arruine el medio ambiente. La caja de cartón, el plástico contenido en el embalaje y las piezas que forman el reproductor se pueden reciclar de acuerdo con las normas vigentes en España en materia de reciclaje.

## Respete siempre las normas vigentes en la materia

Los transgresores están sujetos a las sanciones y a las medidas que establece la ley.



El símbolo del contenedor con la cruz, que se encuentra en el aparato, significa que cuando el equipo haya llegado al final de su vida útil, deberá ser llevado a los centros de recogida previstos, y que su tratamiento debe estar separado del de los residuos urbanos.

## **¡PRECAUCIÓN!:**

**Volumen del auricular:** Usar los auriculares a un volumen elevado puede causar una pérdida de audición permanente. Si se habitúa a un volumen de sonido más alto, podrá resultarle aparentemente normal, pero podrá dañar su capacidad de audición. Ajuste el volumen de su reproductor a un nivel adecuado. Si oyera un pitido, reduzca el volumen o deje de utilizar el reproductor.

**Actividades:** Se recomienda no hacer uso del reproductor mientras tenga que realizar actividades que requieran de su atención auditiva ya que el reproductor le aísla de los ruidos externos.

**Conectores y puertos:** No intente reiteradamente enchufar un conector en un puerto si la conexión entre el conector y el puerto no es inmediata, ya que seguramente no se correspondan. Cerciórese de que el conector se corresponde con el puerto en su forma y que lo ha colocado en la posición correcta.

**Temperatura:** No utilice su reproductor en lugares que tengan una temperatura fuera de este rango 0-40°. No deje su reproductor expuesto a la luz solar directa, algún componente del reproductor podría dañarse.

**Lugares húmedos:** No utilice el reproductor cerca del agua o de lugares con humedad, podría ocasionar descargas o daños.

## ***3. Instalación***

El Reproductor MP3 necesita una pila AAA para funcionar. Se recomienda que la pila sea alcalina para una mayor autonomía.

- Abra el compartimento de la pila que se encuentra en la parte posterior del reproductor. Inserte la pila suministrada en el compartimento. Fíjese que la polaridad sea correcta, para ello puede guiarse mediante el dibujo indicativo del interior del compartimento.
- Para encender el reproductor mantenga pulsada la tecla ►/■ (1) hasta que la pantalla se encienda.

### ***3.1 Conexión del reproductor al PC***

#### **Conexión al Ordenador para la transferencia de información**

Con el Reproductor MP3 se suministra un Cable USB. Con el ordenador encendido, conecte un extremo del cable en el conector USB de su PC y el otro extremo en el conector del MP3 (14).

Si conecta el reproductor a un ordenador que usa un Sistema Operativo Windows XP/2000/ME no necesitará realizar ninguna instalación. El ordenador reconocerá el dispositivo automáticamente. Una vez el ordenador haya detectado el reproductor, este actuará como un disco portátil. Por lo tanto, la transferencia de archivos se realizará de la misma manera que con cualquier otro dispositivo de almacenamiento.

## NOTA:

No desconecte el reproductor durante el proceso de copia o borrado de datos ya que podría causar un mal funcionamiento de la unidad y dañar el Software.

En caso de utilizar Windows 98, deberá instalar el controlador suministrado en el CD para que el reproductor pueda ser detectado:

- Introduzca el CD proporcionado con el reproductor en la unidad de lectura de CD-s/DVD-s de su CPU.
- Diríjase a la unidad de CD de su equipo y haga doble “click” sobre la carpeta de instalación “0308/0309 DRIVER”. A continuación haga doble “click” sobre el archivo de instalación “setup.exe”.
- Siga las instrucciones que le irán apareciendo en pantalla hasta que concluya la instalación.
- Una vez finalizada, el ordenador será capaz de detectar el Reproductor cuando este sea conectado.

**Una vez el ordenador haya detectado el reproductor, este actuará como un disco portátil. Por lo tanto, la transferencia de archivos se realizará de la misma manera que con cualquier otro dispositivo de almacenamiento.**



## NOTA:

No desconecte el reproductor durante el proceso de copia o borrado de datos ya que podría causar un mal funcionamiento de la unidad y dañar el Software.



## 4. Funciones del reproductor

### 4.1 Pantalla del reproductor

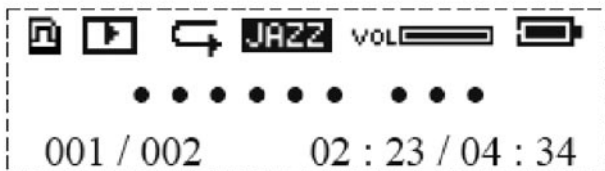

- Modo reproducción de música
- Modo radio **Radio**
- Volumen de reproducción
- Reproductor conectado al **USB** del PC
- Icono del estado de la batería
- Nombre de la canción o del fichero de grabación, orden de la canción y duración parcial y total de la grabación o canción. **001/002 02:23/04:34**
- Modos de Reproducción
  - Repetir una canción continuamente
  - Repetir todas las canciones
  - Reproducción aleatoria
  - Reproducir aleatoriamente todo
  - Reproducción normal (no activa icono en pantalla)
- Modo de ecualización seleccionado. Existen 5 modos: Normal (sin icono), Rock, Jazz, Clásico, Pop. **ROCK** , **JAZZ** , **CLASS** , **POP** y modo normal (sin icono).

---

## ***4.2 Apagar o encender el reproductor***

---

Para encender el reproductor, pulse la tecla **(1)**. La pantalla se encenderá y se situará directamente en el menú de reproducción de música.

Para apagar el reproductor, mantenga pulsada la tecla **▶/■** durante 4 segundos. La pantalla se apagará.

---

## ***4.3 Bloqueo del teclado del reproductor***

---

Esta función le permitirá bloquear el teclado del reproductor con el fin de no pulsar accidentalmente el teclado cuando se transporta o cuando se está usando. Desplace la tecla **(10)** hacia el icono “” para bloquear el teclado.

Para desbloquear el teclado, realice el desplazamiento al lado contrario.

## **5. Reproducción de los archivos de música**

Esta unidad puede reproducir archivos MP3 (capa 3 del MPEG1, MPEG2 y MPEG2.5), archivos WMA y WAV. Para ello, anteriormente se han tenido que grabar los archivos en la memoria del reproductor.

- Pulse la tecla **M** y desde el menú principal, mueva la tecla de dirección hacia la izquierda o hacia la derecha **◀ (5)** o **▶ (7)** hasta seleccionar **MÚSICA** y a continuación pulse la tecla **M** para confirmar.

### **5.1 Reproducir la canción**

Pulse la tecla **▶/■** para comenzar a reproducir la canción. La unidad reproducirá el archivo de música seleccionado y la pantalla mostrará el indicador de modo de reproducción, volumen, número de pista, número total de pistas, duración total, nombre de la canción, cantante, ecualizador seleccionado así como el nivel de batería.

Si la canción grabada en memoria tuviera un archivo lyrics editado, también se mostraría la letra de la canción.

#### **NOTA:**

Debido al uso del LCD, es posible que los textos de las canciones demasiado largos fueran reducidos automáticamente.

---

## **5.2 Pausa**

---

Mientras está reproduciendo, pulse la tecla ▶/■ para detener la reproducción. El indicador ■■ se mostrará en pantalla. Si vuelve a pulsarla, esta reanudará en la misma posición que se detuvo.

---

## **5.3 Parada**

---

Si mantiene pulsada la tecla ▶/■ durante 2 segundos mientras se reproduce una canción, esta se parará y su contador se pondrá a cero.

---

## **5.4 Siguiete canción/canción anterior**

---

Mueva la tecla de dirección hacia la derecha ► para pasar a la siguiente canción o hacia la izquierda ◀ para volver a la canción anterior.

---

## **5.5 Retroceso y avance de canción**

---

- Para avanzar o retroceder rápidamente un trozo de la canción que está reproduciéndose, mantenga pulsadas la tecla ◀◀ o ►►. Cuando desee continuar con la reproducción, sólo tendrá que dejar de pulsar la tecla de avance o retroceso rápido

## ***6. Ajuste del volumen de reproducción***

Mientras está reproduciendo (una canción, un archivo grabado de voz o la radio) mueva la tecla de dirección hacia abajo – (8) para disminuir el volumen de reproducción o hacia arriba + (9) para aumentarlo. La barra de volumen aumentará o disminuirá según mueva más o menos la tecla de dirección.

### **NOTA:**

Usar los auriculares a un volumen elevado puede causar una pérdida de audición permanente. Si se habitúa a un volumen de sonido más alto, podrá resultarle aparentemente normal, pero podrá dañar su capacidad de audición. Ajuste el volumen de su reproductor a un nivel adecuado. Si oyera un pitido, reduzca el volumen o deje de utilizar el reproductor.

Se recomienda no hacer uso del reproductor mientras tenga que realizar actividades que requieran de su atención auditiva ya que el reproductor le aísla de los ruidos externos.

## **7. Acceso a los directorios/archivos del reproductor (Gestión del contenido por carpetas)**

- Mueva la tecla de dirección de izquierda a derecha hasta seleccionar la opción **Carpeta** del menú principal y pulse la tecla **M** para confirmar.
- Visualizará en la pantalla el menú raíz a:/ y las carpetas que haya creado.
- Para seleccionar una carpeta mueva la tecla de dirección de izquierda a derecha hasta seleccionar la carpeta deseada.
- Pulse la tecla ▶/■ para ver el contenido de la carpeta seleccionada.
- Si desea reproducir un archivo de la carpeta, seleccione el archivo y pulse la tecla ▶/■.
- Para salir de una carpeta y volver al directorio raíz pulse la tecla **M**.
- Los archivos grabados de la radio serán almacenados automáticamente en una carpeta llamada **FM** que se creará automáticamente cuando grabe su primer archivo de **FM**.
- Los archivos de voz que grabe también serán almacenados automáticamente en una carpeta llamada **VOICE** que se creará automáticamente cuando grabe su primer archivo de voz.

---

### **7.1 Borrar un archivo o carpeta**

---

- Seleccione el archivo o carpeta que desea borrar y pulse la tecla **REC**.
- Aparecerá un mensaje en la pantalla preguntándole si desea borrar el archivo o carpeta.
- Seleccione mediante la tecla de dirección “**SI**” y pulse la tecla **M** para confirmar.
- El archivo o carpeta se habrá borrado de la memoria de su reproductor.

## **Nota:**

Para eliminar una carpeta es indispensable borrar primero su contenido.

## **8. Ecuador del sonido**

Cuando este reproduciendo música o un archivo de voz o radio grabado anteriormente, podrá seleccionar uno de los 5 modos de ecualización para lo que reproduzca suene con distintos tonos NORMAL, ROCK, JAZZ, CLÁSICA o POP.

Para cambiar el modo de ecualización durante la reproducción, pulse la tecla ecualización (6). El modo de ecualización cambiará cada vez que pulse esta tecla.

También puede cambiar el modo de ecualización de la manera siguiente:

- Pulse la tecla **M** para volver al menú principal.
- Pulse la tecla **◀◀** o **▶▶** hasta seleccionar Configurar y a continuación pulse la tecla **M** para confirmar.
- Pulse la tecla **◀◀** o **▶▶** hasta seleccionar Ecuador y a continuación pulse la tecla **M** para confirmar.
- La pantalla mostrará todos los modos de ecualización. Desplácese a través de ellos y una vez seleccionado uno, pulse la tecla **M**.
- La pantalla volverá al menú anterior. Mantenga pulsada la tecla **M** durante 1 segundo y la unidad volverá a la pantalla de reproducción.

## 9. Configuración del modo reproducción

- Estando en el modo reproducción de **Música** o modo reproducción de **Voz** pulse la tecla **M (3)** para acceder a él.
- Mueva la tecla de dirección hacia la derecha o hacia la izquierda **◀◀** o **▶▶** hasta seleccionar **Config.**
- Vuelva a mover la tecla de dirección hacia la derecha o hacia la izquierda **◀◀** o **▶▶** hasta seleccionar **Mod reproducción** y pulse la tecla **M** para confirmar.
- A continuación aparecerán los diferentes modos de reproducción en pantalla en el siguiente orden:

**Normal:** Las grabaciones o archivos de sonido se reproducirán de forma ordenada hasta que finalicen. No aparecerá ningún icono indicativo en la pantalla.

**Repetir uno:** Se volverá a reproducir la misma canción constantemente una vez finalice. Aparecerá en pantalla el icono indicativo siguiente: 

**Repetir todo:** Se volverán a reproducir todos los archivos enteros constantemente una vez finalice el último. Aparecerá en pantalla el icono indicativo siguiente: 

**Aleatorio:** Se reproducirán aleatoriamente (sin ningún orden específico) hasta que todas se hayan reproducido. Aparecerá en pantalla el icono indicativo siguiente: 

**Repetir aleatorio:** Se reproducirán aleatoriamente indefinidamente. Aparecerá en pantalla el icono indicativo siguiente: 

- Seleccione el modo de reproducción deseado moviendo la tecla de dirección hacia la izquierda y hacia la derecha y pulse la tecla **M** para confirmar.



## 10. Función repetición A-B

Esta función le permitirá reproducir una sección de una canción repetidamente. Para ello, realice lo siguiente:

- Estando en el modo reproducción de **Música** o modo reproducción de **VOZ** pulse la tecla **REC (2)** una vez para marcar el principio de la sección del archivo de audio que desea repetir. El icono que indica **A** aparecerá en la pantalla.
- Pulse la tecla **REC** para marcar el final del segmento del archivo de audio que quiere que se repita constantemente.
- Ahora comenzará a escuchar la sección que usted ha elegido continuamente.
- Para volver al modo de reproducción normal simplemente pulse de nuevo la tecla **REC**.

# 11. Grabación de voz

## 11.1 Grabar archivos de voz

Tiene dos modos diferentes de grabar archivos de voz:

- 1)- Cuando esté escuchando una canción y desee grabar un archivo de voz, mantenga pulsada la tecla ▶/■ hasta que en la pantalla aparezca ■. De esta forma parará la canción.
  - Mantenga pulsada la tecla **REC**. El reproductor comenzará a grabar.
  - Cuando desee terminar con la grabación pulse la tecla **M**. Para guardar la grabación. El archivo que acaba de grabar se guardará a continuación del último archivo de voz guardado en la carpeta voz. Para poder escuchar lo que acaba de grabar, pulse la tecla ▶/■ y mediante la tecla de dirección ►► busque el último archivo de voz almacenado.
  
- 2)- Desde el menú reproducción de música o reproducción de voz pulse la tecla **M** para acceder al menú principal.
  - Moviendo la tecla de dirección hacia la izquierda o hacia la derecha ◀◀ o ►► seleccione **Grabar** y pulse la tecla **M** para confirmar.
  - Mueva la tecla de dirección hacia la derecha o hacia la izquierda hasta seleccionar **Grabar** y pulse la tecla **M** para confirmar.
  - El reproductor comenzará a grabar. Pulse la tecla **M** para finalizar y guardar la grabación. El archivo se guardará a continuación del último archivo guardado.
  - Para escuchar los archivos de voz grabados seleccione la función **Voz** del menú principal moviendo la tecla de dirección hacia la izquierda o derecha y pulse la tecla **M** para confirmar. A continuación seleccione el archivo y simplemente pulse la tecla ▶/■.

## ***11.2 Configurar modos de grabación***

---

Puede configurar varios modos de grabación. Por defecto el reproductor graba a 8000Hz. Le recomendamos que use esta configuración para grabar sus archivos de voz. No obstante, si desea seleccionar otro modo de grabación realice los siguientes pasos:

- Moviendo la tecla de dirección hacia la izquierda o hacia la derecha ◀◀ o ▶▶ seleccione **Grabar** y pulse la tecla **M** para confirmar.
- Mueva la tecla de dirección hacia la izquierda o hacia la derecha ◀◀ o ▶▶ hasta seleccionar **rango**.
- Pulse la tecla **M** repetidamente hasta encontrar el modo de grabación deseado.
- Seleccione **Salir** moviendo la tecla de dirección y pulse la tecla **M** para confirmar.

## **12. Grabación de la radio**

- Para grabar directamente de la radio, mientras la esté escuchando mantenga pulsada la tecla **REC** durante 3 segundos. El reproductor comenzará a grabar. Para parar la grabación pulse de nuevo **REC** o la tecla **M**.
- El archivo grabado de la radio se almacenará en una carpeta **FM** con el nombre Fxxx.
- La forma para reproducir estos archivos es la misma explicada en el apartado “**5. Reproducción de los archivos de música**” de la página 18”.

## 13. Reproducción de voz

- Seleccione la función **VOZ** del menú principal moviendo la tecla de dirección hacia la izquierda o derecha y pulse la tecla **M** para confirmar.
- Para comenzar a escuchar un archivo **WAV** ya grabado simplemente pulse la tecla ►/■.

Visualizará la siguiente pantalla:

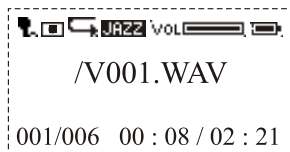

Las funciones que puede realizar reproduciendo archivos de voz son las mismas que las explicadas anteriormente para reproducción de archivos MP3.

- Reproducción
- Pausa/Stop/ Apagar
- Ajuste de volumen
- Equalización
- Modo de reproducción

## 14. *Borrar archivos*

- Desde el menú de reproducción de música o reproducción de voz pulse la tecla **M** para acceder al menú principal.
- Moviendo la tecla de dirección hacia la izquierda o hacia la derecha ◀◀ o ▶▶ seleccione **Borrar** y pulse la tecla **M** para confirmar.
- Moviendo de nuevo la tecla de dirección seleccione **Música** o **Voz** y pulse la tecla **M** para confirmar.
- En la pantalla le aparecerá el título de la canción o archivo de voz que en esos momentos estaba reproduciendo. Si la canción o el archivo de voz que desea borrar es otro muévase a través de la lista mediante la tecla de dirección hasta que aparezca en la pantalla la canción o el archivo que desea borrar.
- Pulse la tecla ▶/■ para seleccionar **SI** y a continuación la tecla **M** para confirmar.
- En la pantalla aparecerá **Archivo borrado**.
- Pulse de nuevo la tecla ▶/■ si desea seleccionar **NO** y a continuación la tecla **M** para volver al menú anterior.

## 15. Radio FM

### 15.1 Acceder a la Radio FM

- Desde el menú reproducción de música o reproducción de voz pulse la tecla **M** para acceder al menú principal.
- Moviendo la tecla de dirección hacia la izquierda o hacia la derecha **◀** o **▶** seleccione **FM** y pulse la tecla **M** para confirmar.
- En la pantalla aparecerá **Radio**.

### 15.2 Función auto búsqueda y memorización automática

Una vez esté dentro de la función **Radio** mantenga pulsadas simultáneamente las teclas **REC** y **M**. La pantalla mostrará **AutoScan** y el reproductor comenzará a buscar todas las emisoras disponibles, almacenándolas automáticamente. Se podrán almacenar un máximo de 30 emisoras.

Una vez finalizada la búsqueda, podrá revisarlas y escucharlas utilizando la tecla de dirección **◀** o **▶**.

#### **Nota:**

Si no tiene ninguna emisora memorizada, la función **AutoScan** se pondrá en marcha cada vez que entre en la opción **Radio**.

---

## 15.3 Sintonizador manual

---

- Pulse la tecla ►/■ hasta que pueda ver en la pantalla **Búsqueda**. Mueva la tecla de dirección hacia la derecha o hacia la izquierda para aumentar o disminuir ◀◀ o ▶▶ la frecuencia en 0.1Mhz cada vez. Pulse tantas veces como sea necesario para sintonizar la emisora deseada.
- Si desea hacer una búsqueda de la frecuencia deseada más rápida, en el modo **Búsqueda** mantenga hacia la derecha o hacia la izquierda la tecla de dirección. El reproductor comenzará a hacer un barrido ascendente o descendente por todas las frecuencias hasta que encuentre una con buena señal. Entonces se parará. Si no es la frecuencia que desea sintonizar vuelva a mantener la tecla de dirección hacia la derecha o hacia la izquierda.

---

## 15.4 Memorización automática

---

- Una vez encuentre la emisora deseada, pulse la tecla ►/■ . Aparecerá **Guardar** en la pantalla.
- Para seleccionar la posición en la que desea almacenar la emisora, gire la tecla de dirección hacia la derecha o hacia la izquierda. El indicador MXX (XX=número de posición) irá cambiando: M01, M02, M03...M30.
- Pulse la tecla ►/■ de nuevo para memorizar la emisora. La emisora quedará almacenada en el número de posición que ha seleccionado

### Nota:

Las posiciones de memoria memorizadas podrían perderse en el momento que retire la pila de su compartimento.



---

## ***15.5 Escuchar las emisoras que tiene memorizadas***

---

- En el modo **Radio**, mueva la tecla de dirección hacia la derecha o hacia la izquierda para pasar de una emisora memorizada a otra.

---

## ***15.6 Selección sonido MONO o ESTÉREO***

---

Si el sonido estereofónico se escuchase mal y con mucho ruido de fondo, puede seleccionar sonido monofónico para reducir el efecto de ruido. Para ello:

- Pulse la tecla **REC**. Aparecerá **Mono**.
- Para volver a seleccionar **Stereo** pulse de nuevo la tecla **REC**.

---

## ***15.7 Salir del modo FM***

---

Para salir de la función radio, simplemente pulse la tecla **M** y volverá al menú principal.

## 16. Configuración del tiempo de autoapagado

Esta opción le permite configurar su reproductor para que dentro de un determinado tiempo sin usar el aparato, éste apague.

- Desde el menú principal, mueva la tecla de dirección hacia la izquierda o hacia la derecha ◀◀ o ▶▶ (5) o (7) hasta seleccionar **Configurar** y a continuación pulse la tecla **M** para confirmar.
- Moviendo la tecla de dirección seleccione **Modo Ahorro** y pulse la tecla **M** para confirmar.
- Seleccione **Deshabilitar** para deshabilitar esta opción. O seleccione el tiempo deseado y pulse la tecla **M** para confirmar.
- Seleccione **Salir** y pulse la tecla **M** para volver al menú principal.

## 17. Selección del nivel de contraste

Para cambiar el nivel de contraste de la pantalla realice lo siguiente:

- Desde el menú principal, mueva la tecla de dirección hacia la izquierda o hacia la derecha ◀◀ o ▶▶ (5) o (7) hasta seleccionar **Configurar** y a continuación pulse la tecla **M** para confirmar.
- Moviendo la tecla de dirección seleccione **Contraste** y pulse la tecla **M** para confirmar.
- Mueva la tecla de dirección hacia la izquierda o hacia la derecha para variar los niveles de contraste. Cuando encuentre el nivel deseado, pulse la tecla **M** para confirmar.
- Seleccione **Salir** y pulse la tecla **M** para volver al menú principal.

## 18. Activación o desactivación de la función animación

Por medio de esta función podrá seleccionar generar o no el movimiento de los títulos de los archivos en reproducción. Para ello:

- Desde el menú principal, mueva la tecla de dirección hacia la izquierda o hacia la derecha ◀◀ o ▶▶ (5) o (7) hasta seleccionar **Configurar** y a continuación pulse la tecla **M** para confirmar.
- Moviendo la tecla de dirección seleccione **Animación** y pulse la tecla **M** para confirmar.
- Mueva la tecla de dirección hacia la izquierda o hacia la derecha para seleccionar **Activar** o **Desactivar**.
- Pulse la tecla **M** para confirmar. Volverá al menú configuración.
- Seleccione **Salir** y pulse la tecla **M** para volver al menú principal.

## 19. Selección de Idioma

- Desde el menú principal, mueva la tecla de dirección hacia la izquierda o hacia la derecha ◀◀ o ▶▶ (5) o (7) hasta seleccionar **Configurar** y a continuación pulse la tecla **M** para confirmar.
- Moviendo la tecla de dirección seleccione **Idioma** y pulse la tecla **M** para confirmar.
- Mueva la tecla de dirección hacia la izquierda o hacia la derecha para seleccionar el idioma deseado. Pulse la tecla **M** para confirmar.
- Seleccione **Salir** y pulse la tecla **M** para volver al menú principal.

## 20. Configuración de la luz de fondo

Puede seleccionar el color de la iluminación del fondo de la pantalla. Para ello:

- Desde el menú principal, mueva la tecla de dirección hacia la izquierda o hacia la derecha ◀◀ o ▶▶ (5) o (7) hasta seleccionar **Configurar** y a continuación pulse la tecla **M** para confirmar.
- Moviendo la tecla de dirección seleccione **Luz de fondo** y pulse la tecla **M** para confirmar.
- Mueva la tecla de dirección hacia la izquierda o hacia la derecha hasta seleccionar la luz de fondo deseada y pulse la tecla **M** para confirmar.
- Seleccione **Salir** y pulse la tecla **M** para volver al menú principal.

## ***21. Chequear la capacidad de la memoria restante***

- Desde el menú principal, mueva la tecla de dirección hacia la izquierda o hacia la derecha **◀** o **▶** (5) o (7) hasta seleccionar **A cerca de** y a continuación pulse la tecla **M** para confirmar.
- En la pantalla comenzará a visualizar varios datos sobre su reproductor: el número de versión, la memoria total y la memoria libre.
- Pulse cualquier tecla para salir de esa opción.

## **22. Archivos LYRICS**

Los **LYRICS** son archivos especiales de texto que contienen las letras de las canciones. Es necesario guardar en el reproductor el archivo de música MP3 y su correspondiente archivo Lyric, cuando en el equipo reproduzca la canción, la pantalla mostrará la letra de ésta al mismo tiempo.

Cuando guarde el archivo de música MP3 y el Lyric, los dos tendrán que tener el mismo nombre para que a la hora de reproducirlos, puedan ser asociados automáticamente.

### **NOTA:**

Debido al uso de LCD, es posible que los textos de las canciones demasiado largos fueran reducidos automáticamente.

## 23. Dar formato a la memoria del reproductor

Puede formatear la memoria del reproductor para borrar todos los archivos que en ella se encuentran. Para ello siga los siguientes pasos:

- El reproductor tiene que estar conectado al PC y reconocido por éste.
- En MI PC, haga “click” con el botón derecho del ratón sobre la unidad de almacenamiento que ha creado el reproductor. A continuación haga “click” en la opción formatear.

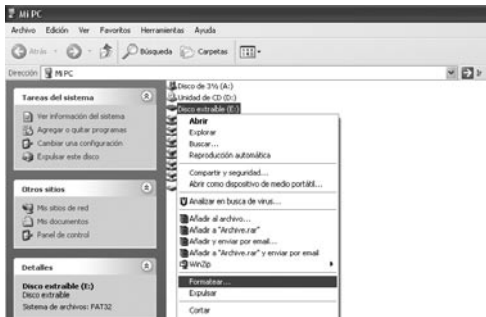

- Aparecerá la siguiente pantalla. Seleccione el sistema de archivos FAT y haga “click” en INICIAR.



- El PC le pedirá confirmación para iniciar el proceso y le advertirá de que se va a borrar todo el contenido. Haga “click” en ACEPTAR.
- El PC formateará la unidad en poco tiempo. Una vez haya acabado haga “click” en ACEPTAR.

**NOTA:**

Puede que tenga que minimizar la ventana de la unidad formateada para poder ver otras.

- Cierre las ventanas de formato que pueda tener abiertas, y extraiga la unidad formateada usando el icono de “Quitar hardware con seguridad” de su barra de tareas.



## 24. Datos Técnicos

Memoria Flash:	1 G (Ref. 0308) 2 G (Ref. 0309)
Dimensiones:	70mm(largo)x27mm(ancho)x22mm(alto)
Peso:	32 g
Micrófono:	MIC integrado
Salida:	Doble salida auriculares (3'5 mm)
Rango Frecuencia FM:	87.5-108 Mhz
Pila :	1 Tipo AAA

**DECLARANTE:**

Nombre o razón social:	TELECOM Y NOVATECNO S.A.
Dirección:	Parque Tecnológico de Álava C/ Leonardo Da Vinci, 14 (01510), Miñano (Álava)
Teléfono:	(+34) 945 297029
Fax:	(+34) 945 297028
Documento de identificación (CIF/NIF):	A-01042878

Declara, bajo su propia responsabilidad que el

Equipo:	Reproductor MP3/WMA
Fabricado por:	Telecom y Novatecno S.A.
En:	China
Marca:	SPC Internet
Modelo:	JWM-97
Denominación comercial:	0308/0309

**NORMAS APLICADAS**

EMC:	EN 55022:1998+A1:2000+A2:2003 EN 55024:1998+A1:2001+A2:2003 EN 61000-3-2:2000 EN 61000-3-3:+A1:2001
------	--

**FUNCIONALIDADES**

Reproducción de música digital MP3 y WMA, sintonizador FM, grabadora FM, grabación de voz digital, doble conector de auriculares, 7 colores de fondo de pantalla seleccionables, memoria Flash integrada, soporte para 2 idiomas (Español incluido), tiempo de música MP3 que almacena: hasta 16 h (1 G) hasta 32 h (2 G), función de almacenamiento de datos, ID3 tag (visualización del título de la canción y nombre del artista), Lyrics (muestra las letras de las canciones editándolas de antemano), 5 Modos de equalización diferentes: normal, rock, jazz, classic, pop.

**DIRECTIVAS APLICADAS**  
EMC: 89/336/CE

Fecha: Miñano, 11 de julio de 2006



D. José María Acha-Orbea  
Director General

# QUÉ HACER ANTE CUALQUIER DUDA

## • ¿POR QUÉ NO SE PUEDEN REPRODUCIR ALGUNOS MP3?

- El standar MP3 sólo incluye: las canciones en la capa 3 del MPEG1, capa 3 del MPGE2 y capa 3 del MPGE2.5. De lo contrario, la canción no se reproducirá excepto que sea transformada por medio de un programa.

## • ¿POR QUÉ LA MEMORIA LIBRE TOTAL NO SE CORRESPONDE CON LA DE LAS CARACTERÍSTICAS?

- El Software del reproductor ocupa una pequeña porción de la memoria.

## • ACERCA DEL FORMATO WAV

- Este reproductor sólo soporta los ficheros WAV del formato IMA ADPCM. Si quiere guardar archivos WAV de otro formato en este reproductor, cree otro nuevo directorio y guárdelos ahí.
- No ponga los archivos WAV de otro formato en el directorio raíz o en el directorio VOICE, de lo contrario, el reproductor puede apagarse cuando intente reproducir esos archivos WAV.

## • ¿POR QUÉ EL REPRODUCTOR FUNCIONA MÁS LENTO?

- Usar o borrar ficheros frecuentemente durante mucho tiempo, genera fragmentos tanto en la memoria Flash como en el disco duro, con lo que tendrá que desfragmentar la unidad de su PC para recuperar la velocidad habitual.

## • NO SE ENCIENDE EL REPRODUCTOR CUANDO PULSO LA TECLA ▶/■

- Asegúrese de que la pila no esté agotada.
- Compruebe que la tecla de bloqueo del teclado HOLD (10) está desactivada, la pantalla le indicará que está bloqueada.

## • EL REPRODUCTOR SE COMPORTA DE MANERA EXTRAÑA

- Apague y vuelva a encender el reproductor.

## SERVICIO DE ATENCIÓN AL CLIENTE

Siguiendo nuestra política de mejora permanente, **Telecom y Novatecno S.A.** desea ofrecerle un mejor servicio poniendo a su disposición el siguiente teléfono de Atención al Cliente:

 **902 36 74 92**

## Cómo instalarlo en un sólo minuto

El Reproductor MP3 necesita una pila AAA para funcionar. Se recomienda que la pila sea alcalina para una mayor autonomía.

- Abra el compartimento de la pila que se encuentra en la parte posterior del reproductor e inserte la batería suministrada en el compartimento. Fijese que la polaridad sea correcta, para ello puede guiarse mediante el dibujo indicativo del interior del compartimento.
- Para encender el reproductor pulse la tecla ►■ (1) . La pantalla se encenderá.
- Para apagarlo mantenga pulsada la tecla ►■ (1).

## Conexión al ordenador para la transferencia de información

Con el Reproductor MP3 se suministra un Cable USB. Con el ordenador encendido, conecte un extremo del cable en el conector USB de su PC y el otro extremo en el conector del MP3 (14).

Si conecta el reproductor a un ordenador que usa un Sistema Operativo Windows XP/2000/ME no necesitará realizar ninguna instalación. El ordenador reconocerá el dispositivo automáticamente.

En caso de utilizar Windows 98, deberá instalar el controlador suministrado en el CD para que pueda ser detectado. (VEA PAG. 15)

Una vez el ordenador haya detectado el reproductor, este actuará como un disco portátil. Por lo tanto, la transferencia de archivos se realizará de la misma manera que con cualquier otro dispositivo de almacenamiento.

### **Nota:**

No desconecte el reproductor durante el proceso de copia o borrado de datos ya que podría causar un mal funcionamiento de la unidad y dañar el Software, hágalo utilizando el icono de “Quitar hardware con seguridad” situado en la barra de tareas.



**SPC**  
**internet**  
el ESPECIALISTA en  
utilizar lo que se baja de la red